

Použití přípravku

Přípravek je určen pro měření rovinnosti uzávěrů pro horizontální hydraulické lisy, např. tlakové licí stroje, vstřikovací lisy, apod.

Popis přípravku

Přípravek se skládá ze čtyř samostatných válců vzájemně propojených hadicemi s manometrem s rozsahem do 40 MPa. Přípravek se připevňuje do přední pevné desky. Válce se upevňují do T-drážek stroje pomocí kamenů, které lze měnit podle velikosti drážek měřeného stroje. Kameny jsou uchyceny závitem M30.

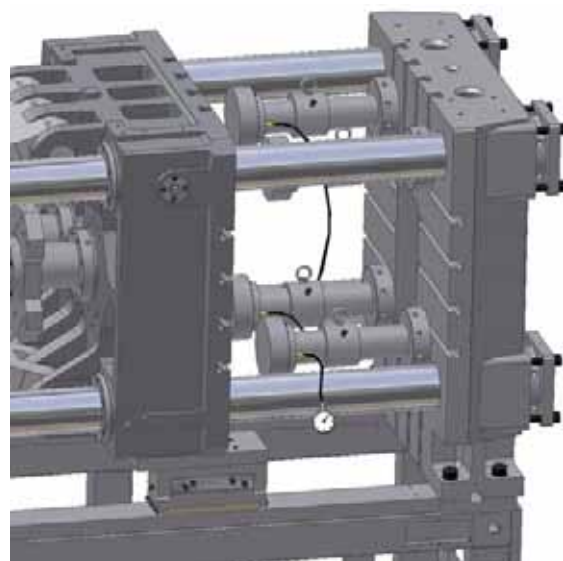

Rozměrový obrázek

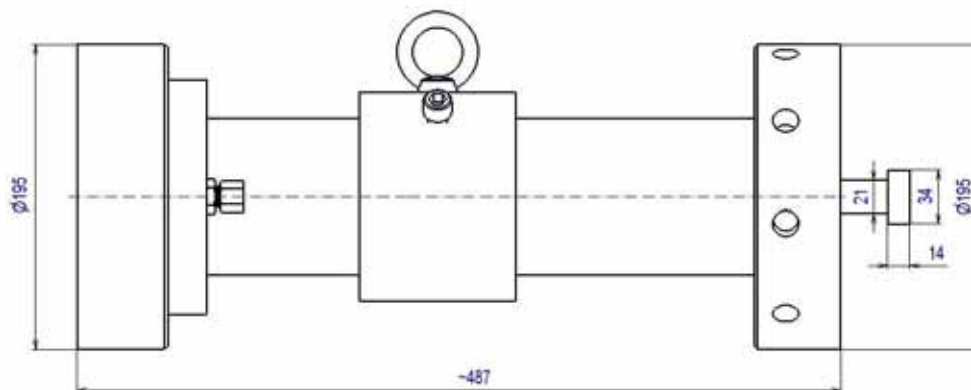

Základní technické parametry

Maximální uzavírací síla při použití všech 4 válců	kN	2800
Délka propojovacích hadic	mm	1200
Náplň válců (plastické mazivo)	cm ³	cca 700
Otevření uzávěru pro montáž válce	mm	550
Uzavření uzávěru pro měření rovinnosti otevření	mm	487